



SICON

Forbindere med trinløse knækskruer

SICON

Den rigtige forbinder til alle kableledere

Kontaktering med skrueteknik har i årevis haft fremgang - og det med god grund. Skrueforbindere har nogle tekniske og praktiske fordele, som presseteknologien ikke kan matche.

Enkel montering med standardværktøj

SICON skrueforbindere monteres med standardværktøj. Den innovative konstruktion og den trinløse knækskrue muliggør montering uanset kableleder. Takket være skruens specialkonstruktion opnås altid en optimal kontraktkraft, uafhængig af kablelederens materiale.

Let at montere

Alle SICON produkter kan let monteres, selv på trange steder. Skruen brækker jævnt af, når den strammes. Den afbrækkede skrue bliver siddende i værktøjet og kan let og sikkert bortskaffes. Skruen brækker altid af på øverste kant af forbinderkroppens overflade. Således undgås skarpe fremspring. Alle forbinderkroppens kanter er afrundede.

Omkostningseffektiv takket være alsidighed

Alle SICON forbinderer dækker et stort tværsnitsområde og adskillige lederdiametre. Du har således altid de rigtige forbinderer med dig, når du er hos kunden. Og selvom der under reparationsarbejde måtte opstå tvivl, om hvilke ledere der foreligger og hvilken tilstand, de er i, så er SICON det rette valg.

SICON forbinderer er typetestede elektrisk/mekanisk iht. IEC 61238-1 klasse A.



Omfattende produktprogram:
SICON har de rigtige forbinderer til ethvert formål.

SICON skræddersyet

PFISTERER fremstiller også skrueforbindere, der tilpasses individuelle kundekrav. Vores eksperter foretager nødvendig rådgivning, dimensionering, design, pilotproduktion, afprøvning og serieproduktion.

Smarte skruer forhindrer monteringsfejl

Den patenterede SICON skrue er udviklet uden foruddefinerede brudsteder. Det betyder, at gevindets fulde overføringskraft altid udnyttes, hvilket sikrer et perfekt kontaktryk. En drejelig friktionsskive på skrueens trykflade sikrer, at lederens korer ikke beskadiges.



Alle ledere er optimalt forbundne

SICON skrueforbindere kan anvendes uanset ledermateriale, ledertype, spændingsniveau og strømstyrke. Uanset om lederen er af aluminium eller kobber, enkelt- eller mange koret, forbindes lederen altid med et perfekt kontaktryk. For aluminiumsledere er kontaktrykket op til 30% højere end konventionelle skrueforbindere. Tværrillerne i klemkanalen bryder igennem oxidationslaget og etablerer pålidelig kontakt.



Altid den rigtige forbinder: Et omfattende udvalg af tværsnitsområde sikrer øget fleksibilitet på byggepladsen.

Fordele

- Driftssikker forbindelse for alle typer ledere
- Optimal kontakt for alle typer ledere
- Ingen beskadigede korer
- Montering med standardværktøj
- Ideel til alle former for samlinger eller kontaktering
- Stort tværsnitsudvalg

SICON i tal

- Ledertværsnit: 10 - 630 mm²
- Ledermateriale: aluminium og kobber (alle almindelige typer)



Altid det rette valg: SICON samler alle lederkonstruktioner og materialer på en driftssikker måde

Afdækningshætter

- Dækker hullerne helt.
- Genskaber en komplet cylindrisk form

Ingen skarpe kanter - udelukker beskadigelse af muffen

Trinløs knækskrue

- Ingen fordefinerede brudsteder
- Altid fuld kraftoverførsel fra gevindet
- Optimalt kontaktryk
- Ikke nødvendigt med tidskrævende efterarbejde

Det optimale brudmoment opnås automatisk.

Centreringshylser

- Hurtig montering med "et klik"
- Centreret position for små ledere

Minimal stres ved overgang fra forbinderkrop til kabelisolation

Kort forbinderlængde

- Lettere centrering i midten af muffen

Passer ind i korte muffen, større anvendelsesområde.

Oliestop

- Sikrer korrekt placering af ledere
- Eliminere olielækage når APB kabler forbindes

Kan anvendes ved samling af APB – PEX kabler

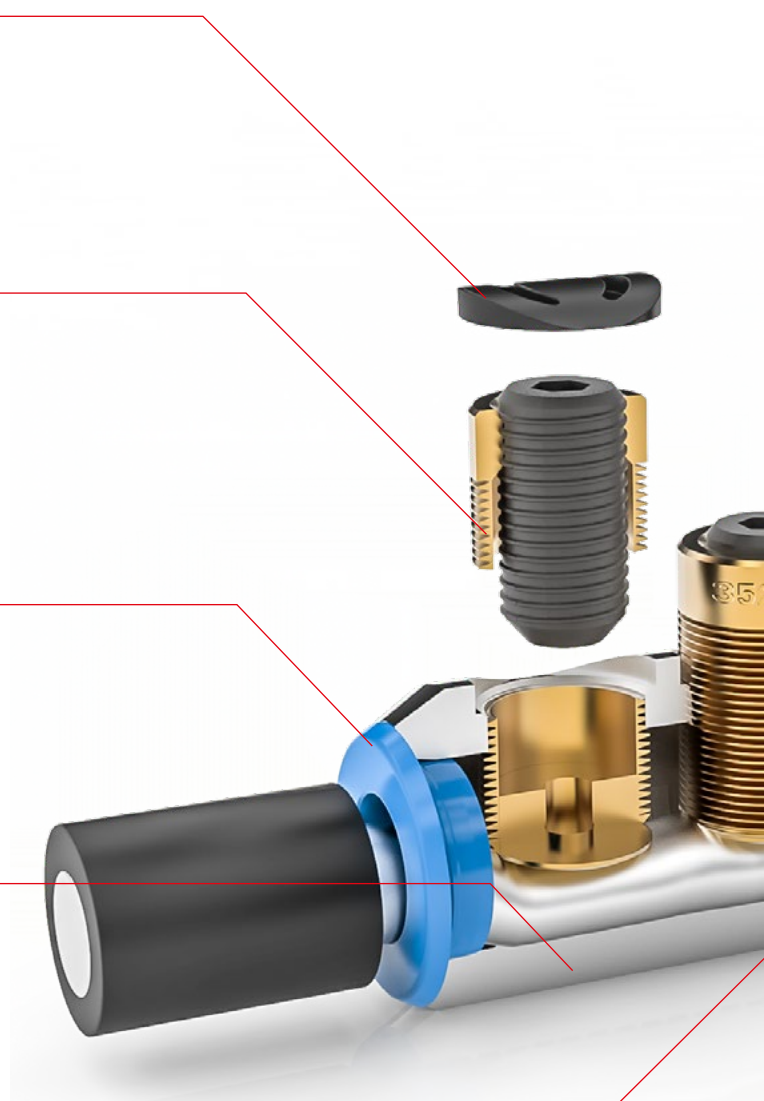

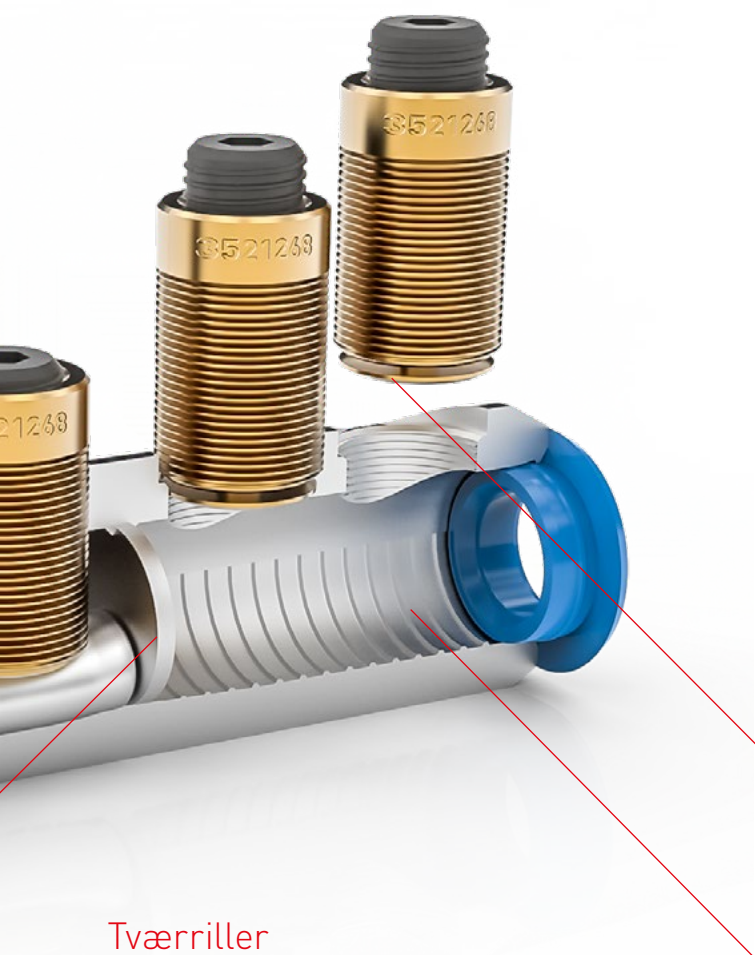

Tværriller

- Gennembryder oxidlag
- Højere trækstyrke
- Højere tværgående ledningsevne i flerkorede ledere
- Øget strømoverførsel fra de inderste til de yderste korer

Sikrer lav kontaktmodstand og driftssikkerhed.

Universel anvendelse

- Stort tværsnitsområde
- Alle former for ledere
- Til aluminiums- og kobberledere

Reducerer lagerbeholdning og forhindrer montagefejl

Kobber



Aluminium



Montering med standardværktøj

- Skraldenøgle med passende unbrakoværktøj
- Slagnøgle

Let montering



Drejelig friktionskive

- Altid korrekt kontaktkraft uafhængig af ledermateriale
- Ingen beskadigede korer

Sikker og god elektrisk kontakt

SICON anvendelsesmuligheder

Splitforbinder

Splitforbinderen kan bruges ved installationsarbejder under vanskelige forhold. Forbinderen består af to dele og monteres uafhængigt af hinanden på lederenderne. Derefter samles de to dele og fikseres med en knækskrue. De bruges typisk til samling af APB – PEX kabler og til ethvert trangt sted, hvor det er svært at bøje kablet.



Afgreningsforbinder

T - forbinder kan bruges til at samle tre forskellige ledere uanset størrelse eller materiale. Den bruges typisk til at skabe en afgrening. Efter monteringen kan forbinderen anvendes sammen med forskellige former for muffer.



Skruekabelsko

Med SICON skruenkabelsko kan kabler tilsluttes til elektrisk udstyr med en skrue/bolt.

Standard skruenkabelsko bruges i kabelafslutninger til indendørs eller udendørs formål og kan bruges i såvel varm- og koldkrymp.

Centrerede skruenkabelsko bruges hovedsageligt i løsbare stikforbindelser f.eks. kabelstik fra PFISTERER.

Kabelsko med to huller/boringer kan også leveres.





Valg af produkt

Ledertværsni (mm ²)	L (mm)	OD (mm)	l (mm)	H (mm)	x (mm)	z (mm)	Nøgle-vidde	Varenummer (Al + Cu)
Skrueforbinder								
10 - 95	59	24					5	332 601 012
16 - 150	89	28					5	332 593 012
50 - 240	112	33					6	332 592 012
50 - 240 Sektor	112	35					6	332 614 012
50 - 300	124	35					6	332 632 012
95 - 300	132	38					8	332 602 012
185 - 400	171	42					8	332 617 012
240 - 500	198	52					8	332 640 012
300 - 630	208	52					8	332 603 012
Standard kabelsko								
10 - 95	70	24	30	9	13	56	5	332 604 012
10 - 95	70	24	30	9	8,5	56	5	332 604 022
25 - 150	91	28	32	10	13	75	5	332 599 012
50 - 240	112	33	40	14	13	93,5	6	332 595 012
50 - 240	112	33	40	14	16,5	93,5	6	333 595 022
95 - 300	122	38	40	14	13	101	8	332 605 012
95 - 300	122	38	40	14	16,5	101	8	332 605 022
185 - 400	143,5	42	42	14	13	119,5	8	332 625 012
185 - 400	143,5	42	42	14	16,5	119,5	8	332 625 022
300 - 630	172	52	50	17	13	142	8	332 606 022
300 - 630	172	52	50	17	16,5	142	8	332 606 012
Kabelsko med 2 huller hulafstand 44,5 mm [y]								
16 - 150	149	28	85	10	14,2	86,6	5	332 599 052
50 - 240	160,5	33	85	14	14,2	98,1	6	332 595 052
95 - 300	171,5	38	85	14	14,2	109,1	8	332 605 052
185 - 400	191	42	85	14	14,2	127,6	8	332 625 052
240 - 500	212,5	52	85	17	14,2	148,1	8	332 920 052
300 - 630	212,5	52	85	17	14,2	148,1	8	332 606 052
Afgreningsforbinder								
50 - 240	140	30/68		33			6	332 447 012
Splitforbinder								
50 - 300	158	35					6	332 974 012
Reparationsforbinder								
185 - 400	446	42					8	332 617 062

Andre typer på anmodning

Tekniske tegninger

Afgreningsforbinder

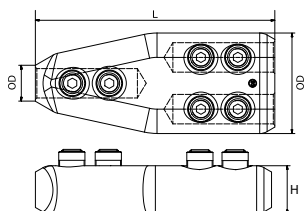

Standard kabelsko

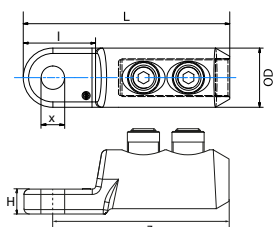

Kabelsko

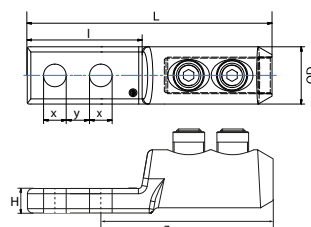

Skrueforbinder

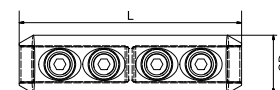

PFISTERER Holding AG

Rosenstraße 44
73650 Winterbach
Germany
Phone: +49 7181 7005 0
Fax: +49 7181 7005 565
info@pfisterer.com
www.pfisterer.com

Officiel PFISTERER-distributør i Danmark

WEXØE

WEXØE A/S
Lejrvej 31
3500 Værløse
Danmark
Tlf.: +45 45 46 58 00
wexoe@wexoe.dk
www.wexoe.dk

PFISTERER koncernen er blandt verdens førende leverandører af specialudstyr og systemer til infrastrukturen i energiforsyningen. Omkring 2'700 medarbejdere udvikler, producerer og leverer komponenter og komplette løsninger til de særligt følsomme grænseflader i moderne elforsyningsnet. Med et komplet udvalg af produkter og serviceydelser tilbyder PFISTERER koncernen formålsoptimerede løsninger til hele elforsyningsnettet - fra lav- og mellem- til højspænding. Alt fra samme leverandør. Over hele verden.

For Dig som bruger betyder det: Teknisk optimale og levetidsøkonomiske løsninger til alle behov - nu og i fremtiden.